



Montoie 38 – Transformation de bureaux en 29 studios et assainissement de l'enveloppe

Lausanne, VD

2021 – 2023

Maître de l'ouvrage

Zürich Fondation de Placement, 8002 Zürich

Architecte

Chollet-Torres Architectes SA, 1012 Lausanne

Entreprise générale

Marti Construction SA, 1018 Lausanne

Type de projet

- Transformation de locaux administratifs en studios
- Assainissement global de l'enveloppe du bâtiment
- Mise en conformité incendie

Particularités

- Rénovation globale avec changement d'affectation
- Faible hauteur entre dalles
- Création d'une installation de ventilation
- Hautes exigences de rentabilité

Prestations effectuées

- Ingénierie CVS-E pour phases SIA 31-32-33-41 et 51-52-53 prestations partielles
- Dossier énergétique pour demande d'autorisation
- Physique du bâtiment, étude de ponts thermiques
- Gestion des eaux pluviales
- Etude de rentabilité pour une installation solaire PV

Coût des travaux :

CHF 4'000'000.- TTC (SBP 1'158 m²)

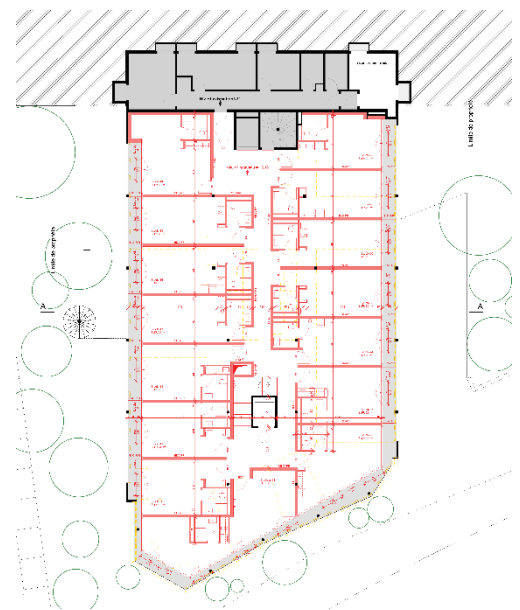
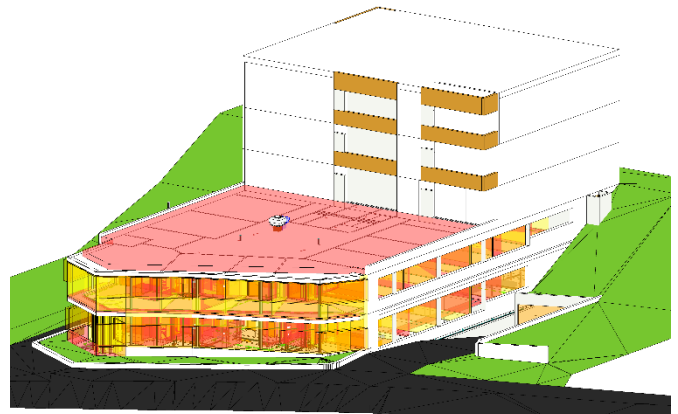

ENERGYNEERING

INGENIOUS ENGINEERING

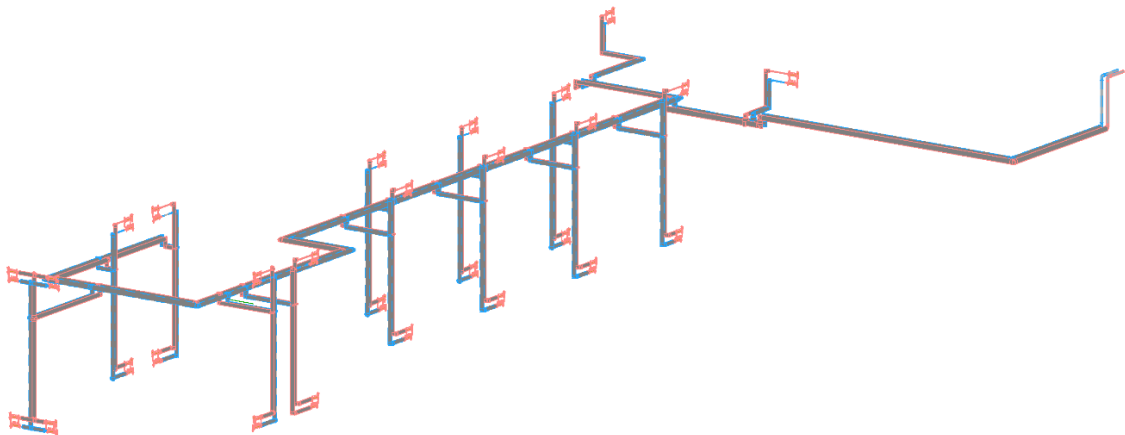
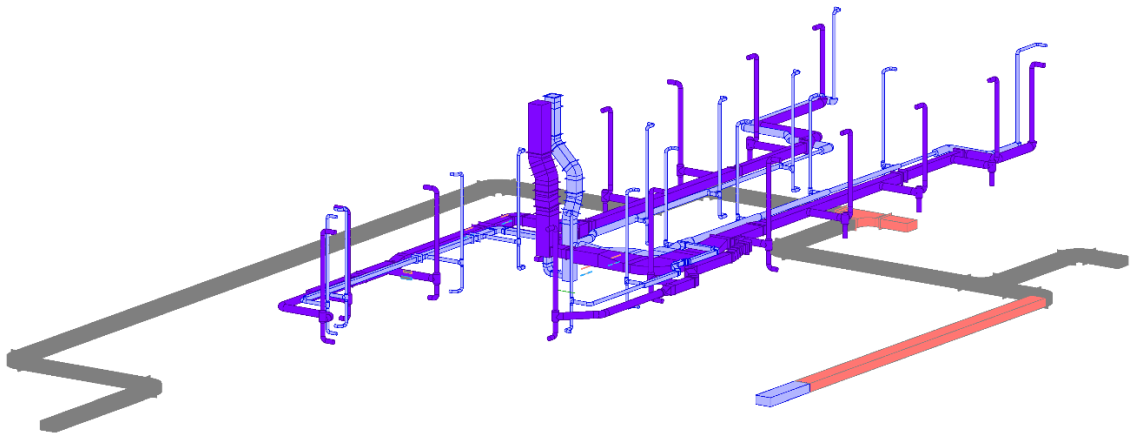
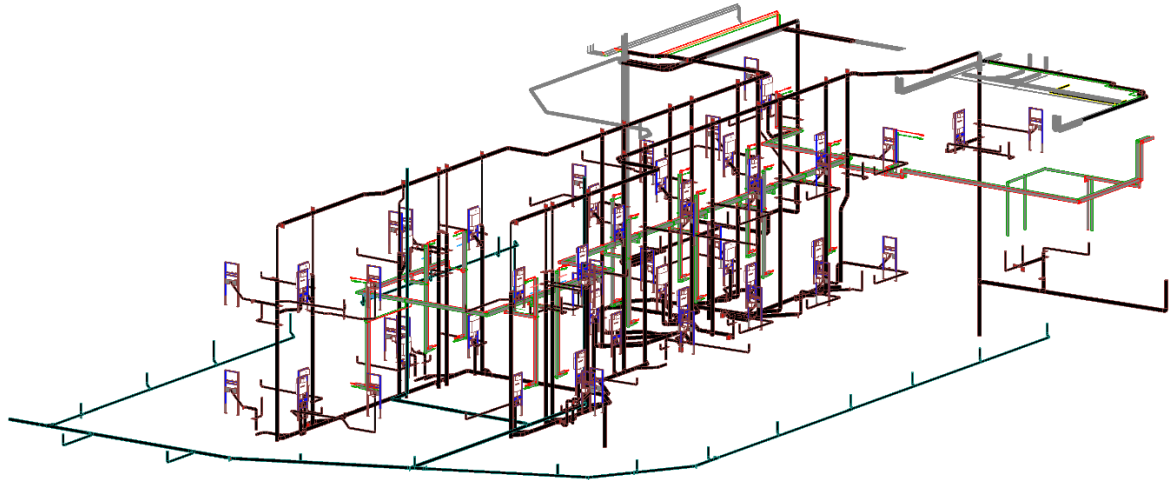

ENERGIE - ELECTRICITE - GENIE CLIMATIQUE - PHYSIQUE DU BÂTIMENT

1920 Martigny
1110 Morges

energyneering.ch

contact@energyneering.ch
+41 27 722 27 22